

TRAINCONTROLLER™

Version 7

TrainController™ 7 ist die Software der Spitzenklasse zur Steuerung von Modelleisenbahnen mit dem Computer. Als Nachfolger des bekannten und bewährten **TrainController™ 5** bietet Version 7 eine modernisierte Bedienoberfläche mit vielen Optionen zum Anpassen der Optik und der Bedienung. Zusätzlich enthält sie ungefähr 170 weitere wesentliche Verbesserungen und Neuerungen. Zum Beispiel:

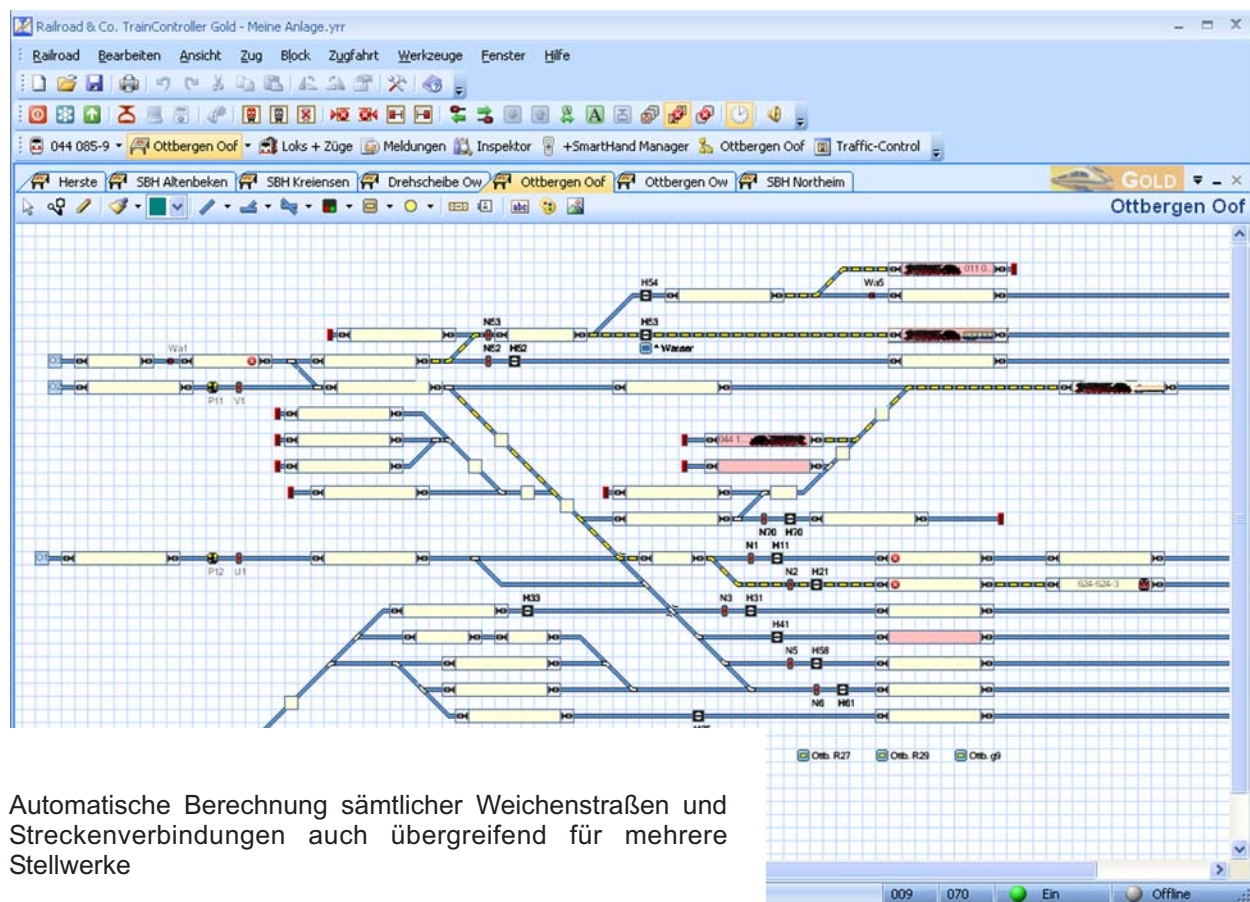

Automatische Berechnung sämtlicher Weichenstraßen und Streckenverbindungen auch übergreifend für mehrere Stellwerke

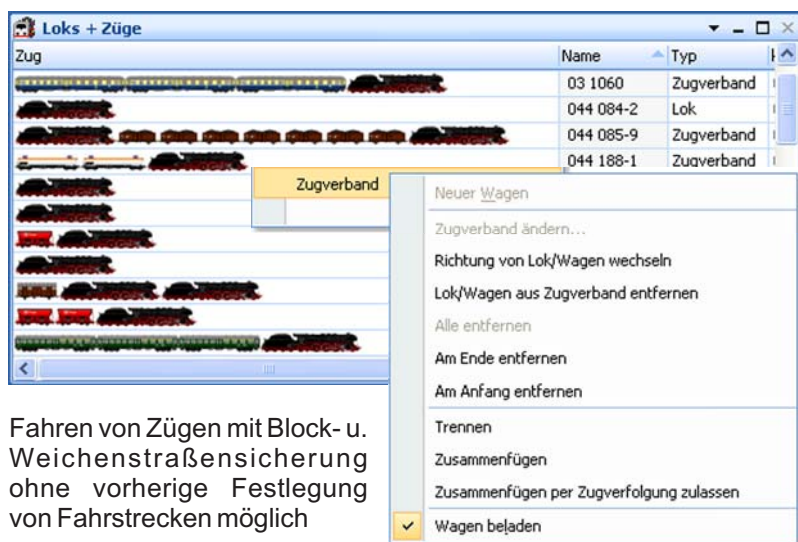

Fahren von Zügen mit Block- u. Weichenstraßensicherung ohne vorherige Festlegung von Fahrstrecken möglich

Extrem leistungsfähige Zugverwaltung und Zugsteuerung:

- Zusammenstellen von Zuggarnituren während des Betriebs.
- Beliebige Mehrfachtraktionen
- Lokwechsel, Umsetzen, Vorspann- und Schubbetrieb
- Manuelles und automatisches Ab- und Ankoppeln von Loks
- Berücksichtigung wechselnder Zuglängen (u.a. beim mittigen Halt am Bahnsteig oder bei der Suche nach dem kürzesten, passenden Gleis im Schattenbahnhof)



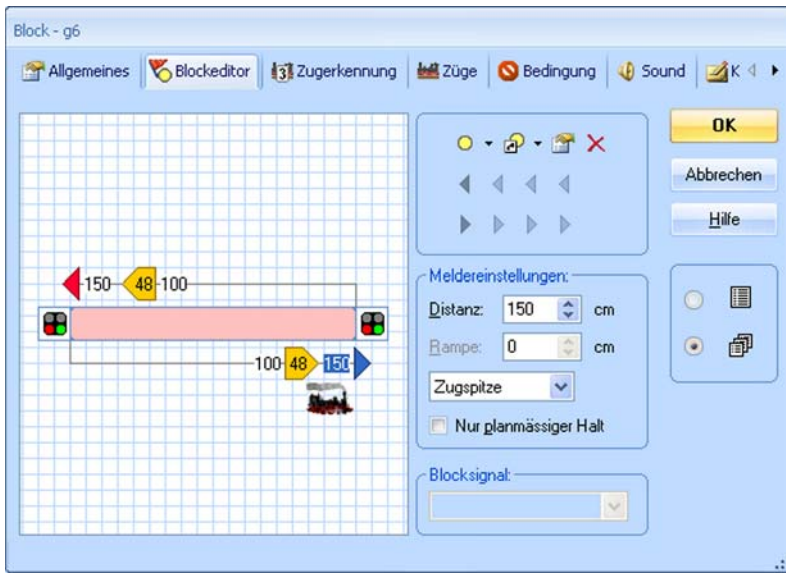

Blöcke und Rückmelder sehr einfach mit dem neuen Blockeditor einrichten:

- Einfaches Verschieben von Brems- und Haltepunkten gegenüber der tatsächlichen Lage von Trennstellen und Kontakten
- Separate Markierungen zum Auslösen von Aktionen und Ändern von Geschwindigkeiten
- Zugspezifische Haltepunkte
- Individuelle Bremsrampen
- Integrierte Blocksignale

Voll in das Gleisbild integrierte Drehscheibe:

- Manuelle Bedienung im Stellwerk
- Anzeige des aktuell angefahrenen Gleisanschlusses
- Anzeige der auf der Bühne befindlichen Lok mitsamt ihrer Richtung
- Selbsttätige Berechnung aller möglichen Fahrwege für den Automatikbetrieb
- Für jedes Anschlussgleis Vorgabe für das automatische Ausrichten von Loks je nach Gattung möglich (z.B. Dampfloks nur rückwärts in den Lokschuppen)
- Individuelles Ausrichten von Loks im Automatikbetrieb (z.B. Rückwärtsausfahrt der Lok für Zug Nr. 23 456)

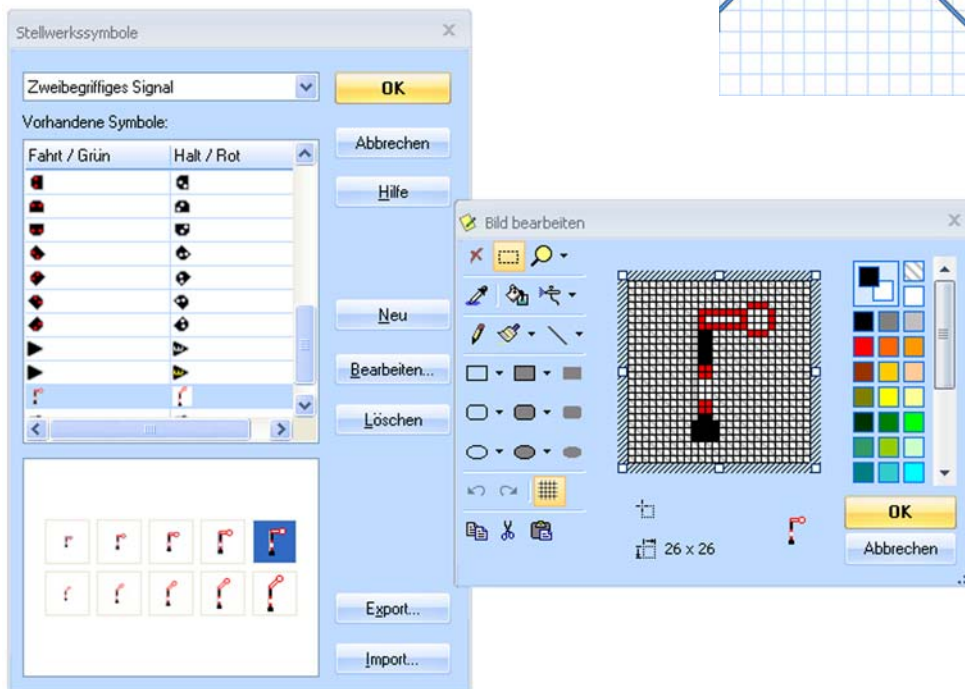
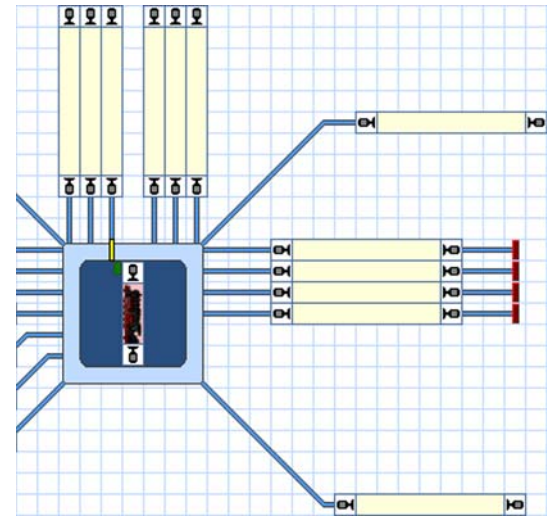

Erstellung eigener Stellwerkssymbole

TrainController™ wird in drei Varianten mit unterschiedlichem Funktionsumfang angeboten. Für jeden Anspruch und auch für jedes Budget steht das passende Programm zur Verfügung.

- **TrainController™ Bronze:** der ideale und kostengünstige Einstieg in die Modellbahnsteuerung per PC
- **TrainController™ Silver:** wie die bewährte V5 geeignet für alle herkömmlichen Steuerungsaufgaben
- **TrainController™ Gold:** Komfort und Sicherheit für höchste Ansprüche und professionellen Einsatz

